



## Braukmann F78TS

Installation instructions  
Istruzioni di montaggio

Einbauanleitung  
Monteringsvejledning

Instructions d'installation  
Instruksjoner for installasjon

Руководство по установке



Fine Filter

Feinfilter

Filtre fin

Фильтр тонкой очистки

Filtro a maglia fine

Fint filter

Finfilter

## 1 Safety Guidelines

- Follow the installation instructions.
- Use the appliance
  - according to its intended use
  - in good condition
  - with due regard to safety and risk of danger.
- Note that the appliance is exclusively for use in the applications detailed in these installation instructions (see 2 Technical Data). Any other use will not be considered to comply with requirements and would invalidate the warranty.
- Please take note that any assembly, commissioning, servicing and adjustment work may only be carried out by authorized persons.
- Immediately rectify any malfunctions which may influence safety.

## 2 Technical Data

<b>Media</b>	
Medium:	Drinking water
<b>Connections/Sizes</b>	
Flange connection	PN16 acc. to EN 1092-2
Single filter:	DN65 - DN100 DN125 with 2 extension flanges EXF125-A
2 filters parallel:	2 x DN80, 2 x DN100
<b>Pressure values</b>	
Max. operating pressure:	1.5 - 16 bar
Nominal pressure:	PN16
<b>Operating temperatures</b>	
Max. operating temperature medium accord. to EN 1567:	30 °C
Max. operating temperature medium:	65 °C (max. operating pressure 6 bar)
<b>Specifications</b>	
Installation position:	Horizontal, with filter bowl downwards

Note: The filter is constructed for drinking water installations. In case of a process water application the filter has to be proven individually.

## 3 Options

For Options visit [homecomfort.resideo.com/europe](http://homecomfort.resideo.com/europe)

## 4 Assembly

### 4.1 Installation Guidelines

- Install in horizontal pipework with filter bowl downwards
  - This position ensures optimum filter efficiency
- Install shut-off valves

- These filters are armatures which need to be maintained regularly
- Ensure good access
  - Pressure gauge can be read off easily
  - Simplifies maintenance and inspection
- The installation location should be protected against frost
- Related to the EN 806-2 it is recommended to install the filter immediately after the water meter
- In order to avoid flooding, it is recommended to arrange a permanent, professionally dimensioned wastewater connection

### 4.2 Assembly instructions

- Thoroughly flush pipework
- Install filter
  - Note flow direction
  - Install without tension or bending stresses
- Seal in pressure gauges
- Install discharge connection

### 4.3 Discharge of reverse rinsing water



#### CAUTION!

According to EN1717 the space between bottom from discharge connection at the filter and the sewage piping (e.g. drain connection with syphon) has to be 56mm at least.

To do this there are 3 options:

- Discharge into floor drain
- Drain into open container.
- Discharge into drain connector with syphon (min. DN70)

Filter size	Reverse rinsing volume*
DN65 - 100	55 litre

\*at 4 bar inlet pressure and 22 s reverse rinsing duration - operated by actuator or at 4 bar inlet pressure and 3x 3 s rinsing duration - operated by hand.

## 5 Operation



#### CAUTION!

Filter may only be operated with installed discharge connection.

### 5.1 Reverse rinsing

At the latest every 6 months, reverse rinsing should be carried out according to EN 806-5. Our recommendation at least every 2 months.



Red pointer integrated into the view window of one of the pressure gauges for setting the next reverse rinsing

Date for next reverse rinsing can be set at the memory indicator of the outlet pressure gauge.

To ensure convenient and regular adherence to the reverse rinsing interval, we recommend installing an automated reverse rinsing system Z11AS.

**i** During reverse rinsing, an inlet pressure of at least 1.5 bar is required.

Filtered water can also be tapped during reverse rinsing.

**i** To avoid extra abrasion, we recommend to perform the backwash at operating inlet pressures below 12 bar.

To ensure the proper backwash function also at continuously higher media temperatures we advise to follow the recommended service intervals. All the internal parts should be checked to recognize possible unusual abrasion.

### 5.1.1 Manual reverse rinsing

**i** A collecting container must be positioned beneath before reverse rinsing if there is not drainage system available.

1. Slowly open the ball valve
  - The patented reverse rinsing system starts
2. Close ball valve again after approx. 3-5 seconds. Repeat procedure three times
  - If the filter is extremely dirty, the procedure may have to be repeated additional times

### 5.1.2 Automatic reverse rinsing with the Z11AS

The automated reverse rinsing system Z11AS is available as an accessory. The automated system reliably takes over reverse rinsing of the filter at intervals which can be set between 4 minutes and 3 months.

### 5.1.3 Differential pressure controlled reverse rinsing with the DDS76 and Z11AS

Also available as an accessory is the DDS76 differential pressure switch. It provides fully automatic operation of the reverse rinsing which is controlled by the differential pressure across the filter. It actuates a reverse rinsing cycle when the pressure differential between the inlet and outlet of the filter reaches a predetermined value. If the pressure difference exceeds the preset value, then the Z11AS reverse rinsing actuator is operated via its volt-free input.

## 6 Maintenance

**i** In order to comply with EN 806-5, water fixtures must be inspected and serviced on an annual basis.

As all maintenance work must be carried out by an installation company, it is recommended that a servicing contract should be taken out.

In accordance with EN 806-5, the following measures must be taken:

### 6.1 Inspection

**i** An increased differential pressure between inlet and outlet pressure gauge indicates a highly contaminated filter.

- The filter must be cleaned by reverse rinsing regularly, at least every 6 months. (acc. to EN 806-5) Our recommendation at least every 2 months!
- Non-compliance can lead to the filter becoming blocked. This results in a drop in pressure and decreased water flow
- The filter meshes are made of stainless steel. A red coating as a consequence of rust from the pipelines has no influence on function or the way the filter works

**i** Do not forget to do a visual check of the ball valve. Replace it if it is dripping!

### 6.2 Maintenance

#### 6.2.1 Replace filter insert

1. Close shut-off valve on inlet
2. Release pressure on outlet side (e.g. through water tap)
3. Close shut-off valve on outlet
4. Unscrew filter bowl
5. Remove filter insert
6. Insert new filter insert
  - Put on the O-ring
7. Put new O-ring on filter bowl
8. Screw filter bowl in place
9. Slowly open shut-off valve on inlet
10. Slowly open shut-off valve on outlet

#### 6.2.2 Replace filter mesh

1. Close shut-off valve on inlet
2. Release pressure on outlet side (e.g. through water tap)
3. Close shut-off valve on outlet
4. Unscrew filter bowl
5. Remove filter insert
6. Dismount filter insert
7. Replace filter mesh
8. Mount the filter insert
9. Put filter insert into filter bowl
10. Put new O-ring on filter bowl
11. Screw filter bowl in place
12. Slowly open shut-off valve on inlet
13. Slowly open shut-off valve on outlet

### 6.2.3 Replace ball valve

1. Close shut-off valve on inlet
2. Release pressure on outlet side (e.g. through water tap)
3. Close shut-off valve on outlet
4. Unscrew discharge connection
5. Remove ball valve
6. Screw in new ball valve
7. Screw in discharge connection
8. Slowly open shut-off valve on inlet
9. Slowly open shut-off valve on outlet

## 7 Disposal

Observe the local requirements regarding correct waste recycling/disposal!

## 8 Troubleshooting

Problem	Cause	Remedy
Too little or no water pressure	Shut-off valves upstream or downstream from filter not fully open	Open the shut-off valves fully
	Filter mesh dirty	Reverse rinsing
	Filter is not fitted in flow direction	Fit filter in flow direction
Increased differential pressure between inlet and outlet pressure gauge	Reverse rinsing interval is exceeded	Reverse rinsing
	High degree of dirt in the water	Reverse rinsing
		Decrease reverse rinsing interval Replace filter sieve

## 9 Spare Parts

For Spare Parts visit [homecomfort.resideo.com/europe](http://homecomfort.resideo.com/europe)

## 10 Accessories

For Accessories visit [homecomfort.resideo.com/europe](http://homecomfort.resideo.com/europe)

## 1 Sicherheitshinweise

1. Beachten Sie die Einbauanleitung.
2. Benutzen Sie das Gerät
  - bestimmungsgemäß
  - in einwandfreiem Zustand
  - sicherheits- und gefahrenbewusst.
3. Beachten Sie, dass das Gerät ausschließlich für den in dieser Einbauanleitung genannten Verwendungsbereich bestimmt ist (siehe 2 Technische Daten). Eine andere oder darüber hinausgehende Benutzung gilt als nicht bestimmungsgemäß.
4. Beachten Sie, dass alle Montage-, Inbetriebnahme, Wartungs- und Justagearbeiten nur durch autorisierte Fachkräfte ausgeführt werden dürfen.
5. Lassen Sie Störungen, welche die Sicherheit beeinträchtigen können, sofort beseitigen.

## 2 Technische Daten

<b>Medien</b>	
Medium:	Trinkwasser
<b>Anschlüsse/Größen</b>	
Flanschanschluss	PN16 nach DIN EN 1092-2
Einzelfilter:	DN65 - DN100 DN125 mit 2 Verlängerungsflansche EXF125-A
2 Filter parallel:	2 x DN80, 2 x DN100
<b>Druckwerte</b>	
Max. Betriebsdruck:	1,5 - 16 bar
Nennndruck:	PN16
<b>Betriebstemperaturen</b>	
Max. Betriebstemperatur des Mediums gemäß DIN EN 1567:	30 °C
Max. Betriebstemperatur des Mediums:	65°C (max. Betriebsdruck 6 bar)
<b>Spezifikationen</b>	
Einbaulage:	Waagrecht mit Filtertasse nach unten

Hinweis: Das Gerät wurde für Trinkwasserinstallationen entwickelt. Der Filter ist im Einzelfall für die Verwendung in Prozesswässern zu prüfen.

## 3 Produktvarianten

Produktvarianten finden Sie unter [homecomfort.resideo.com/europe](http://homecomfort.resideo.com/europe)

## 4 Montage

### 4.1 Einbauhinweise

- Horizontale Einbaulage möglich
  - In dieser Einbaulage ist eine optimale Filterwirkung gewährleistet
- Absperrarmaturen vorsehen
- Diese Filter sind Armaturen, die regelmäßig instandgehalten werden müssen
- Auf gute Zugänglichkeit achten
  - Manometer gut beobachtbar
  - Vereinfacht Instandsetzung und Inspektion
- Der Einbauort muss frostsicher und gut zugänglich sein
- Gemäß DIN EN 806-2 ist unmittelbar hinter der Wasserzähleranlage ein mechanischer Filter einzubauen
- Um Überflutungen zu vermeiden, empfiehlt es sich einen dauerhaften fachgerecht dimensionierten Abwasseranschluss herzustellen

### 4.2 Montageanleitung

1. Rohrleitung gut durchspülen
2. Feinfilter einbauen
  - Durchflussrichtung beachten
  - Spannungs- und biegemomentfrei einbauen
3. Manometer eindichten
4. Ablaufanschluss installieren

### 4.3 Ableitung von Rückspülwasser



#### VORSICHT!

Gemäß EN 1717 muss der Abstand zwischen der Unterkante des Rückspülwasserablaufs am Filter und der Abwasserableitung (z.B. Trichter mit Syphon) mindestens 56 mm betragen.

Dazu gibt es 3 Möglichkeiten:

1. Ablauf frei in vorhandenen Bodenablauf
2. Ablauf in offenen Behälter.
3. Ablauf in Trichter mit Syphon (min. DN70)

Filter-Größe	Rückspülmenge*
DN65 - 100	55 Liter

\*bei 4 bar Eingangsdruck und 22 s Rückspüldauer - mit Stellantrieb oder bei 4 bar Eingangsdruck und 3x3 s Rückspüldauer - handbetrieben

## 5 Betrieb



#### VORSICHT!

Der Filter darf nur mit installiertem Ablauf betrieben werden.

## 5.1 Rückspülen

Gemäß DIN EN 806-5 sollte ein Rückspülen spätestens alle 6 Monate durchgeführt werden. Wir empfehlen alle 2 Monate ein Rückspülen durchzuführen.

**i** Roter, im Sichtfenster des Manometers integrierter Zeiger zur Einstellung der nächsten Rückspülung  
Der Termin der nächsten Rückspülung kann am Memory Zeiger des ausgangsseitigen Manometers eingestellt werden.  
Zur bequemen und regelmäßigen Einhaltung des Rückspülintervalls empfehlen wir den Einbau einer Rückspülautomatik Z11AS.

**i** Während des Rückspülens ist ein Eingangsdruck von mindestens 1,5 bar erforderlich.  
Auch während des Rückspülens kann gefiltertes Wasser entnommen werden.

**i** Um zusätzlichen Verschleiß zu vermeiden, empfehlen wir die Rückspülung bei einem Eingangsdruck unter 12 bar durchzuführen.  
Zur Gewährleistung einer ordnungsgemäßen Rückstromfunktion sollten Sie auch bei kontinuierlich steigenden Medientemperaturen die empfohlenen Wartungsintervalle einhalten. Sämtliche internen Bauteile sollten auf ungewöhnliche Verschleißerscheinungen hin untersucht werden.

### 5.1.1 Manuelles Rückspülen

**i** Vor dem Rückspülen gegebenenfalls ein Auffanggefäß unterstellen.

1. Kugelhahn langsam öffnen
  - Das patentierte Rückspülsystem startet
2. Kugelhahn nach ca. 3-5 Sekunden wieder schließen.  
Vorgang drei Mal wiederholen
  - Wenn der Filter sehr stark verschmutzt ist, muss der Vorgang möglicherweise einige Male wiederholt werden

### 5.1.2 Automatisches Rückspülen mit der Z11AS

Die Rückspülautomatik Z11AS ist als Zubehör erhältlich. Die Automatik übernimmt zuverlässig das Rückspülen des Filters in einstellbaren Zeiträumen zwischen 4 Minuten und 3 Monaten.

### 5.1.3 Differenzdruckgeregelte Rückspülung mit der DDS76 und Z11AS

Ebenfalls als Zubehör ist der Differenzdruckschalter DDS 76 erhältlich. Er übernimmt die vollautomatische differenzdruckabhängige Steuerung des Rückspülvorgangs. Er löst den Rückspülvorgang durch den Vergleich der Drücke vor und hinter dem Filtersieb aus. Übersteigt der anstehende

Differenzdruck den eingestellten Wert, so wird die Rückspülautomatik Z11AS über ihren potentialfreien Eingang ausgelöst.

## 6 Instandhaltung

**i** Nach DIN EN 806-5 sind Wasserarmaturen jährlich zu prüfen und instandzuhalten.  
Instandhaltungsarbeiten müssen durch ein Installationsunternehmen durchgeführt werden, es wird empfohlen einen Instandhaltungsvertrag mit einem Installationsunternehmen abzuschließen.

Entsprechend DIN EN 806-5 sind folgende Maßnahmen durchzuführen:

### 6.1 Inspektion

**i** Ein stark verschmutzter Filter ist am erhöhten Differenzdruck zwischen ein- und ausgangsseitigem Manometer erkennbar.

- Der Filter muss regelmäßig, spätestens alle 6 Monate, durch Rückspülen gereinigt werden (entspricht DIN EN 806-5)  
Herstellerempfehlung: mindestens alle 2 Monate
- Eine Nichtbeachtung kann zu Filterverstopfung führen. Druckabfall und sinkender Wasserdurchfluss sind die Folge
- Die Siebe des Filters sind aus nichtrostendem Stahl. Roter Belag infolge von Rost aus den Rohrleitungen hat keinen Einfluss auf Funktion und Filterwirkung

**i** Sichtkontrolle des Kugelventils nicht vergessen. Bei Tropfenbildung auswechseln!

### 6.2 Instandhaltung

#### 6.2.1 Filtereinsatz ersetzen

1. Absperrarmatur eingangsseitig schließen
2. Ausgangsseite druckentlasten (z.B. durch Wasser ablassen)
3. Absperrarmatur ausgangsseitig schließen
4. Filtertasse abschrauben
5. Filtereinsatz entnehmen
6. Neuen Filtereinsatz einstecken
  - O-Ring aufstecken
7. Neuen O-Ring auf Filtertasse stecken
8. Filtertasse aufschrauben
9. Absperrarmatur eingangsseitig langsam öffnen.
10. Absperrarmatur ausgangsseitig langsam öffnen.

### 6.2.2 Sieb ersetzen

1. Absperrarmatur eingangsseitig schließen
2. Ausgangsseite druckentlasten (z.B. durch Wasser ablassen)
3. Absperrarmatur ausgangsseitig schließen
4. Filtertasse abschrauben
5. Filtereinsatz entnehmen
6. Filtereinsatz demontieren
7. Sieb austauschen
8. Filtereinsatz montieren
9. Filtereinsatz in Filtertasse einstecken
10. Neuen O-Ring auf Filtertasse stecken
11. Filtertasse aufschrauben
12. Absperrarmatur eingangsseitig langsam öffnen.
13. Absperrarmatur ausgangsseitig langsam öffnen.

### 6.2.3 Kugelhahn austauschen

1. Absperrarmatur eingangsseitig schließen
2. Ausgangsseite druckentlasten (z.B. durch Wasser ablassen)
3. Absperrarmatur ausgangsseitig schließen
4. Ablaufanschluss abschrauben
5. Kugelhahn entfernen
6. Neuen Kugelhahn einschrauben
7. Ablaufanschluss einschrauben
8. Absperrarmatur eingangsseitig langsam öffnen.
9. Absperrarmatur ausgangsseitig langsam öffnen.

## 7 Entsorgung

Die örtlichen Vorschriften zur korrekten Abfallverwertung/-entsorgung beachten!

## 8 Fehlersuche

Problem	Ursache	Abhilfe
Kein oder zu wenig Wasserdruck	Absperrarmaturen vor oder hinter Filter nicht vollständig geöffnet	Absperrarmaturen vollständig öffnen
	Filtersieb verschmutzt	Rückspülen
	Filter ist nicht in Durchflussrichtung montiert	Filter in Durchflussrichtung montieren
Erhöhter Differenzdruck zwischen ein- und ausgangsseitigem Manometer	Rückspülintervall ist überschritten	Rückspülen
	Hoher Verschmutzungsgrad des Wassers	Rückspülen Rückspülintervall verringern Filtersieb ersetzen

## 9 Ersatzteile

Ersatzteile finden Sie unter [homecomfort.resideo.com/europe](http://homecomfort.resideo.com/europe)

## 10 Zubehör

Zubehör finden Sie unter [homecomfort.resideo.com/europe](http://homecomfort.resideo.com/europe)

## 1 Règles de sécurité

- Suivez les instructions d'installation.
- Utilisez le dispositif
  - Conformément à l'usage auquel il est destiné
  - Dans un bon état
  - En tenant dûment compte de la sécurité et des risques.
- Notez que le dispositif est exclusivement réservé à une utilisation dans les applications décrites en détails dans les présentes instructions d'installation (Voir 2 Caractéristiques techniques). Toute autre utilisation sera considérée comme non conforme aux exigences et entraînera une annulation de la garantie.
- Notez que seules les personnes autorisées sont habilitées à effectuer les travaux d'assemblage, de mise en service, de maintenance et de réglage.
- Éliminez immédiatement tout dysfonctionnement susceptible d'entraver la sécurité.

## 2 Caractéristiques techniques

<b>Fluides</b>	
Milieu:	Eau potable
<b>Raccords/tailles</b>	
Raccord à bride	PN16 conformément à EN 1092-2
Filtre simple :	DN65 à DN100 DN125 avec 2 brides d'extension EXF125-A
2 filtres en parallèle :	2 x DN80, 2 x DN100
<b>Valeurs de pression</b>	
Pression de service max.:	1,5 - 16 bar
Pression nominale:	PN16
<b>Températures de fonctionnement</b>	
Température de fonctionnement max. du fluide conforme à la norme EN 1567:	30 °C
Température de fonctionnement max. du fluide:	65 °C (pression de service max. 6 bar)
<b>Spécifications</b>	
Position d'installation:	À l'horizontale, avec le bol filtre vers le bas

Remarque: Le filtre est conçu pour les installations d'eau potable. Le filtre doit faire l'objet d'un test individuel en cas d'utilisation d'eau de traitement.

## 3 Options

Pour les options, visitez [homecomfort.resideo.com/europe](http://homecomfort.resideo.com/europe)

## 4 Assemblage

### 4.1 Consignes d'installation

- Effectuer l'installation sur une canalisation horizontale avec le bol filtre dirigé vers le bas
  - Cette position garantit une efficacité optimale du filtre
- Installez des vannes d'arrêt
- Ces filtres sont des armatures qui requièrent une maintenance régulière
- Veillez à une bonne accessibilité
  - Lecture facile du manomètre
  - Simplifie la maintenance et l'inspection
- Le site d'installation doit être protégé contre le gel
- La norme EN 806-2 recommande l'installation du filtre immédiatement après le compteur d'eau
- Afin d'éviter un débordement, il est recommandé d'installer un raccord d'eaux usées permanent aux dimensions professionnelles

### 4.2 Instructions d'assemblage

- Purgez entièrement la tuyauterie
- Monter le filtre fin
  - Notez le sens du débit
  - Effectuez l'installation sans tension ni contraintes de flexion
- Étancheisez le manomètre
- Installez le raccord d'évacuation

### 4.3 Évacuation de l'eau de rétro-lavage



#### ATTENTION!

Conformément à la norme EN1717, l'écart entre le bord inférieur de la sortie de l'eau de rétro-lavage sur le filtre et la conduite des eaux usées (par ex. entonnoir avec siphon) doit être d'au moins 56 mm.

Pour cela il y a 3 possibilités :

- Ecoulement libre dans l'évacuation présente au fond de la cuve
- Une évacuation dans un récipient ouvert
- Sortie par entonnoir avec siphon (min. DN70)

Taille du filtre	Quantité de rétro-lavage *
DN65 - 100	55 litres

\*avec une pression d'entrée de 4,0 bar et durée de rétro-lavage de 22 sec - avec actionneur ou avec une pression d'entrée de 4,0 bar et durée de rétro-lavage de 3 x 3 sec - fonctionnement manuel

## 5 Fonctionnement



#### ATTENTION!

Le filtre doit uniquement être exploité avec un raccord d'évacuation installé.



## 5.1 Rétro-lavage

Un rétro-lavage doit avoir lieu au moins tous les 6 mois, en conformité avec EN 806-5. Notre recommandation au moins tous les 2 mois!

**i** Indicateur rouge intégré à la fenêtre d'observation du manomètre pour le réglage du prochain rétro-lavage. La date à laquelle le prochain rétro-lavage doit être effectué peut être réglée sur l'indicateur de mémoire du manomètre installé côté sortie. Pour respecter facilement un intervalle de rétro-lavage régulier, il est recommandé d'installer le dispositif automatique de rétro-lavage Z11AS.

**i** During reverse rinsing, an inlet pressure of at least 1.5 bar is required. L'eau filtrée peut aussi être vidée pendant le rétro-lavage.

**i** Pour restreindre l'usure, il est recommandé de procéder au rétro-lavage en observant une pression d'entrée de 12 bar. Afin de garantir le fonctionnement irréprochable du rétro-lavage, même à des températures de fluide continuellement plus élevées, nous vous conseillons d'observer les intervalles de maintenance recommandés. Toutes les pièces internes devraient être contrôlées à la recherche d'une éventuelle abrasion anormale.

### 5.1.1 Rétro-lavage manuel

**i** Avant de procéder au rétro-lavage, placer un récipient collecteur dessous si nécessaire.

- Ouvrir lentement le robinet à boisseau sphérique
  - Le système de rétro-lavage breveté démarre
- Refermer le robinet à boisseau sphérique après 3 à 5 secondes. Répéter l'opération trois fois
  - En cas d'encrassement extrême du filtre, il peut être nécessaire de répéter la procédure plusieurs fois

### 5.1.2 Rétro-lavage automatique avec le Z11AS

Le dispositif automatique de rétro-lavage Z11AS est disponible en tant qu'accessoire. Le dispositif automatique effectue un rétro-lavage de filtre fiable à intervalles réglables (de 4 minutes à 3 mois).

### 5.1.3 Rétro-lavage à pression différentielle contrôlée avec le DDS76 et le Z11AS

Le contacteur de pression différentielle DDS76 est également disponible comme accessoire. Il assure la commande entièrement automatique du processus de rétro-lavage, qui dépend de la pression différentielle. Il déclenche le processus

de rétro-lavage en comparant les pressions devant et derrière le tamis du filtre. Si la pression différentielle prévue dépasse la valeur réglée, le dispositif automatique de rétro-lavage Z11AS est activé via son entrée sèche (hors tension).

## 6 Maintenance

**i** Conformément à EN 806-5 les raccords d'eau doivent être inspectées et entretenues une fois par an. Les travaux de maintenance doivent être réalisés par une société d'installation, nous recommandons de signer un contrat de maintenance planifiée avec une société d'installation.

Les mesures ci-après doivent être effectuées conformément à EN 806-5 :

### 6.1 Inspection

**i** Un fort différentiel de pression entre le manomètre d'entrée et de sortie est signe d'un fort encrassement du filtre.

- Le filtre doit être rétro-lavé régulièrement, au plus tard tous les 6 mois. (conformément à EN 806-5) Notre recommandation au moins tous les 2 mois!
- le non-respect peut provoquer un engorgement du filtre. Une chute de pression et une diminution du débit de l'eau en sont les conséquences.
- Les tamis du filtre sont en inox. Une couche rouge de rouille provenant des conduites n'a pas d'influence sur la fonction et l'effet du filtre

**i** Ne pas oublier le contrôle visuel du clapet à bille. Remplacez-le s'il goutte !

### 6.2 Maintenance

#### 6.2.1 Remplacement de la cartouche filtrante

- Fermer la vanne d'isolement côté entrée et sortie
- Relâcher la pression côté entrée (p. ex. par le robinet à eau)
- Fermer le robinet d'arrêt à la sortie
- Dévisser le pot du tamis filtrant.
- Retirer l'insertion du filtre
- Mettre en place la nouvelle cartouche filtrante
  - Mettre en place le joint torique
- Mettre en place le nouveau joint torique sur la cuve du filtre
- Dévisser le récipient du filtre
- Ouvrir lentement la vanne d'arrêt à l'entrée
- Ouvrir lentement la vanne d'arrêt à la sortie

### 6.2.2 Remplacement de la maille du filtre

1. Fermer la vanne d'isolement côté entrée et sortie
2. Relâcher la pression côté entrée (p. ex. par le robinet à eau)
3. Fermer le robinet d'arrêt à la sortie
4. Dévisser le pot du tamis filtrant.
5. Retirer l'insertion du filtre
6. Démonter la cartouche filtrante
7. Remplacer le tamis.
8. Monter la cartouche filtrante
9. Mettre en place la cartouche filtrante dans le godet
10. Mettre en place le nouveau joint torique sur la cuve du filtre
11. Dévisser le récipient du filtre
12. Ouvrir lentement la vanne d'arrêt à l'entrée
13. Ouvrir lentement la vanne d'arrêt à la sortie

### 6.2.3 Remplacement du robinet à boisseau sphérique

1. Fermer la vanne d'isolement côté entrée et sortie
2. Relâcher la pression côté entrée (p. ex. par le robinet à eau)
3. Fermer le robinet d'arrêt à la sortie
4. Dévisser le raccordement de sortie
5. Retirer le robinet à boisseau sphérique
6. Visser le nouveau robinet à boisseau sphérique
7. Visser le raccord de sortie
8. Ouvrir lentement la vanne d'arrêt à l'entrée
9. Ouvrir lentement la vanne d'arrêt à la sortie

## 7 Mise au rebut

Observez les exigences locales en matière de recyclage / d'élimination conforme des déchets !

## 8 Dépannage

Problème	Cause	Solution
Pression d'eau trop faible ou inexistante	Les vannes d'arrêt en amont ou en aval du filtre ne sont pas complètement ouvertes	Ouvrir complètement les vannes d'arrêt
	Tamis de filtre sale	Rétro-lavage
	Le filtre n'est pas monté dans le sens d'écoulement	Monter le filtre dans le sens d'écoulement
Pression différentielle accrue entre les manomètres de pression d'admission et de pression de sortie	L'intervalle de rétro-lavage est dépassé	Rétro-lavage
	Degré d'encrassement élevé de l'eau	Rétro-lavage Réduire l'intervalle de rétro-lavage Remplacer le tamis du filtre

## 9 Pièces de rechange

Pour les pièces de rechange, visitez [homecomfort.resideo.com/europe](http://homecomfort.resideo.com/europe)

## 10 Accessoires

Pour les accessoires, visitez [homecomfort.resideo.com/europe](http://homecomfort.resideo.com/europe)

## 1 Указания по безопасности

- Следуйте инструкциям по установке.
- Пользуйтесь устройством:
  - в соответствии с его назначением;
  - в исправном состоянии;
  - в соответствии с требованиями безопасности и возможной опасности.
- Использовать исключительно и точно в соответствии с данной инструкцией (2 Технические характеристики). Любое иное использование считается не соответствующим требованиям и является основанием для прекращения гарантии.
- Имейте в виду, что все работы по монтажу, вводу в эксплуатацию, обслуживанию и настройке должны производиться только квалифицированным персоналом.
- Немедленно устраняйте любую неисправность, которая угрожает безопасности.

## 2 Технические характеристики

<b>Среды</b>	
Среда:	Питьевая вода
<b>Соединения/размеры</b>	
Фланцевое соединение	PN16 согл. EN 1092-2
Одинарный фильтр:	DN65 - DN100 DN125 с 2 удлинненными фланцами EXF125-A
2 фильтра параллельно:	2 x DN80, 2 x DN100
<b>Значения давления</b>	
Макс. рабочее давление:	1.5–16 бар
Номинальное давление:	PN16
<b>Рабочие температуры</b>	
Макс. рабочая температура, среда (EN 1567):	30 °C
Макс. рабочая температура, среда:	65 °C (макс. рабочее давление 6 бар)
<b>Спецификация</b>	
Монтажное положение:	Горизонтальное, корпусом фильтра вниз

наме́к: Фильтр предназначен для монтажа в системах подачи питьевой воды. Возможность использования фильтра в системах подачи технологической воды необходимо проверять в каждом отдельном случае.

## 3 Варианты поставки

Для Варианты части посетите [homecomfort.resideo.com/europe](http://homecomfort.resideo.com/europe)

MU1H-1178GE23 R0320

## 4 Сборка

### 4.1 Руководство по установке

- Установите горизонтальный трубопровод с корпусом фильтра, направленным вниз.
  - Такое монтажное положение обеспечивает оптимальную эффективность фильтрации.
- Установите запорные клапаны.
- Эти фильтры являются арматурой, требующей регулярного обслуживания.
- Обеспечьте беспрепятственный доступ.
  - Манометр должен быть хорошо доступен для наблюдения. Простота обслуживания и осмотра.
- Место установки должно быть защищено от мороза.
- В соответствии с EN 806-2 рекомендуется устанавливать фильтр сразу после счетчика расхода воды.
- Во избежание подтопления рекомендуется организовывать постоянное грамотно размеченное соединение для стока воды.

### 4.2 Инструкции по сборке

- Тщательно промойте трубопровод.
- Смонтировать фильтр тонкой очистки
  - Отметьте направление потока.
  - В процессе установки не допускайте напряжения при растяжении и изгибе.
- Герметизировать манометр
- Установить сливной патрубков

### 4.3 Отвод воды обратной промывки



#### ОСТОРОЖНО!

Согласно EN11717, расстояние между нижней кромкой слива для промывочной воды на фильтре и сливным отводом (например, воронкой с сифоном) должно составлять не менее 56 мм.

Для этого существуют 3 возможности:

- Промывка в трап в полу
- Слив в открытый бак
- Слив в воронку с сифоном (не менее DN70)

Размер фильтра	Объем обратной промывки*
DN65 - 100	55 литров

\*при 4,0 бар входного давления и 22 сек продолжительности промывки - с сервоприводом или при 4,0 бар входного давления и 3x3 сек продолжительности промывки - в ручном режиме

## 5 Эксплуатация



### ОСТОРОЖНО!

Эксплуатация фильтра допускается с установленным сливным патрубком.

### 5.1 Обратная промывка

В соответствии с EN 806-5 обратную промывку следует проводить не реже, чем каждые 6 месяца. Наша рекомендация, по крайней мере, каждые 2 месяца!



Красный индикатор, видимый в смотровом окошке манометра, для указания на следующую промывку. Срок следующей промывки можно выставить на регистраторе манометра на выходе. Чтобы упростить соблюдение регулярных интервалов, рекомендуется установить автомат промывки Z11AS.



Во время обратной промывки необходимо входное давление не менее 1.5 бар. Во время обратной промывки также можно брать отфильтрованную воду.



Во избежание дополнительного износа рекомендуется выполнять промывку при входном давлении менее 12 бар. Чтобы обратная промывка также правильно работала при постоянно повышенной температуре рабочей среды, соблюдать рекомендованные интервалы проведения технического обслуживания. Для выявления возможного чрезмерного истирания необходимо проверить все внутренние детали.

#### 5.1.1 Ручная обратная промывка



Если нужно, перед промывкой подставить вниз бак-сборник.

1. Медленно открыть шаровой кран
  - Запатентованная система обратной промывки запускается.
2. Снова перекрыть шаровой кран спустя ок. 3-5 сек. Процедуру повторить три раза
  - При сильно загрязненном фильтре, возможно, понадобятся дополнительные повторы.

#### 5.1.2 Автоматическая обратная промывка с помощью Z11AS

Автомат промывки Z11AS можно заказать как принадлежность. Автомат надежно обеспечит обратную промывку фильтра с интервалом, задаваемым в диапазоне от 4 минут до 3 месяцев.

### 5.1.3 Обратная промывка с регуляцией перепада давления с помощью DDS76 и Z11AS

Дифференциальное реле давления DDS 76 также предлагается как арматура. Оно выполняет полностью автоматическое управление промывки, зависящее от дифференциального давления. Промывка начинается при сравнении давления до и после сетки фильтра. Если дифференциальное давление превышает установленное значение, то автоматика обратной промывки Z11AS срабатывает через свой потенциально свободный вход.

## 6 Обслуживание



Чтобы соответствовать EN 806-5, водопроводные устройства должны проверяться и обслуживаться на ежегодной основе.

Работы техобслуживания должна выполнять компания, выполнившая монтаж, рекомендуется заключить договор на техническое обслуживание с монтажной организацией.

В соответствии с EN 806-5, должны быть проведены следующие операции.

### 6.1 Осмотр



О сильном загрязнении фильтра свидетельствует повышенное разностное давление между манометрами на входе и выходе.

- Необходимо регулярно, не реже одного раза в 6 месяца, очищать фильтр путем обратной промывки. (согл. EN 806-5)  
Наша рекомендация, по крайней мере, каждые 2 месяца!
- Непромывание фильтра ведет к полному блокированию фильтра. В результате давление упадет и снизится напор воды
- Фильтрующая сетка изготовлена из нержавеющей стали. Ржавый налет от ржавчины из водопровода не влияет на фильтрующие свойства фильтра



Не забывать про визуальный контроль шарикового клапана. Заменить в случае каплеобразования!

## 6.2 Обслуживание

### 6.2.1 Замена фильтрующего элемента

1. Закрывать запорный клапан на входе.
2. Снимите давление на выходе (например, с помощью водопроводного крана).
3. Закрывать запорный клапан на выходе.
4. Отвинтить ситовую чашку
5. Вынуть вкладыш фильтра
6. Вставить новый вкладыш фильтра
  - Установить уплотнительное кольцо.
7. Новое уплотнительное кольцо вставить в чашу фильтра
8. Привинтить чашу фильтра
9. Медленно открыть запорный клапан на входе.
10. Медленно открыть запорный клапан на выходе.

### 6.2.2 Замена фильтровальной ткани

1. Закрывать запорный клапан на входе.
2. Снимите давление на выходе (например, с помощью водопроводного крана).
3. Закрывать запорный клапан на выходе.
4. Отвинтить ситовую чашку
5. Вынуть вкладыш фильтра
6. Демонтировать вкладыш фильтра
7. Заменить фильтрующий элемент

8. Монтировать вкладыш фильтра
9. Установить фильтрующий элемент в корпус фильтра.
10. Новое уплотнительное кольцо вставить в чашу фильтра
11. Привинтить чашу фильтра
12. Медленно открыть запорный клапан на входе.
13. Медленно открыть запорный клапан на выходе.

### 6.2.3 Замена шарового клапана

1. Закрывать запорный клапан на входе.
2. Снимите давление на выходе (например, с помощью водопроводного крана).
3. Закрывать запорный клапан на выходе.
4. Отвинтить подсоединение слива
5. Снять шаровой клапан.
6. Ввинтить новый шаровой кран
7. Привинтить подсоединение слива
8. Медленно открыть запорный клапан на входе.
9. Медленно открыть запорный клапан на выходе.

## 7 Утилизация

Соблюдайте местные требования по правильной утилизации и уничтожению отходов.

## 8 Поиск и устранение неисправностей

Неисправность	Причина	Способ устранения
Слабое давление воды или его полное отсутствие.	Не полностью открыты запорные клапаны перед фильтром или за ним.	Полностью открыть запорные клапаны.
	Фильтрующая сетка забита грязью	Обратная промывка
	Фильтр установлен не в направлении потока.	Установить фильтр правильно
Повышенный перепад давления между манометрами на входе и на выходе.	Превышен интервал обратной промывки.	Обратная промывка
	Высокая степень загрязнения воды.	Обратная промывка Сократить интервал обратной промывки. Заменить сетку фильтра.

## 9 Запасные части

Для Запасные части посетите [homecomfort.resideo.com/europe](http://homecomfort.resideo.com/europe)

## 10 Принадлежности

Для аксессуаров посетите [homecomfort.resideo.com/europe](http://homecomfort.resideo.com/europe)

## 1 Avvertenze di sicurezza

- Rispettare le istruzioni di installazione.
- Utilizzare l'apparecchio
  - secondo la destinazione d'uso
  - solo se integro
  - in modo sicuro e consapevoli dei pericoli connessi.
- Si prega di considerare che l'apparecchio è realizzato esclusivamente per gli impieghi riportati nelle presenti istruzioni (Vedere 2 Dati tecnici). Un uso differente da quello previsto è da considerarsi non conforme ai requisiti e annullerebbe la garanzia.
- Osservare che tutti i lavori di montaggio, di messa in funzione, di manutenzione e di regolazione devono essere eseguiti soltanto da personale autorizzato.
- I guasti che potrebbero compromettere la sicurezza devono essere risolti immediatamente.

## 2 Dati tecnici

<b>Fluidi</b>	
Fluido:	Acqua potabile
<b>Attacchi/dimensioni</b>	
Attacco flangiato	PN16 conformemente a EN 1092-2
Filtro singolo:	DN65 - DN100 DN125 con 2 flange di estensione EXF125-A
2 filtri paralleli:	2 x DN80, 2 x DN100
<b>Valori di pressione</b>	
Pressione di esercizio max.:	1,5 - 16 bar
Pressione nominale:	PN16
<b>Temperature di esercizio</b>	
Max. temperatura di esercizio fluido ai sensi delle norme EN 1567:	30 °C
Max. temperatura di esercizio fluido:	* 65 °C (pressione di esercizio max. 6 bar)
<b>Specifiche</b>	
Posizione di installazione:	Orizzontale con tazza del filtro verso il basso

Nota: L'apparecchio è stato progettato per l'impiego con acqua potabile. L'impiego nelle acque di processo va verificato nel caso singolo.

## 3 Opzioni

Per gli opzioni, visita [homecomfort.resideo.com/europe](http://homecomfort.resideo.com/europe)

## 4 Montaggio

### 4.1 Istruzioni di installazione

- Installazione nella tubazione orizzontale con tazza del filtro verso il basso

- In questa posizione di installazione viene garantito un effetto filtrante ottimale
- Montare valvole di chiusura
- Questi filtri sono indotti che necessitano una manutenzione regolare
- Garantire una buona accessibilità
  - Manometro facilmente leggibile
  - Facilita la manutenzione e l'ispezione
- Il luogo di installazione deve essere protetto dal gelo
- In relazione a EN 806-2, si consiglia di installare il filtro immediatamente dopo il contatore dell'acqua
- Per evitare allagamenti, si consiglia di predisporre un attacco per le acque reflue permanente e in modo professionale

### 4.2 Istruzioni di montaggio

- Sciacquare bene la tubazione
- Montare il filtro a maglia fine
  - Rispettare la direzione del flusso
  - Montare senza tensione o sforzo di piegatura
- Chiudere il raccordo del manometro
- Installare l'attacco per scarico

### 4.3 Scarico dell'acqua di lavaggio in controcorrente



#### ATTENZIONE!

In conformità alla EN1717, la distanza fra lo spigolo inferiore dello scarico dell'acqua per lavaggio sul filtro e lo scarico fognario (per es. imbuto con sifone) deve essere di almeno 56 mm.

A tale scopo ci sono 3 possibilità:

- Scarico libero nella colonna di scarico esistente
- Scarico in contenitore aperto
- Scarico in imbuto con sifone (min. DN70)

Grandezza filtro	Portata lavaggio*
DN65 - 100	55 litri

\*con 4,0 bar di pressione d'ingresso e durata del lavaggio di controcorrente di 22 s - con azionamento del regolatore o con pressione d'ingresso di 4,0 bar e 3x3 s di durata del lavaggio in controcorrente - azionato manualmente.

## 5 Funzionamento



#### ATTENZIONE!

Il filtro può funzionare soltanto con l'attacco per scarico installato.

### 5.1 Lavaggio in controcorrente

In conformità alla norma EN 806-5 si deve eseguire un lavaggio in controcorrente al più tardi ogni 6 mesi. La nostra raccomandazione almeno ogni 2 mesi

**i** Indicatore rosso, integrato nello spioncino del manometro per l'impostazione del successivo lavaggio in controcorrente  
La scadenza per il successivo lavaggio di ricircolo può essere impostata sull'indicatore Memory del manometro lato uscita.  
Per rispettare in maniera pratica e regolare l'intervallo di lavaggio di controcorrente si consiglia l'installazione di un attuatore per il lavaggio in controcorrente Z11AS.

**i** Durante il lavaggio in controcorrente, è necessaria una pressione a monte di almeno 1,5 bar.  
Anche durante il lavaggio in controcorrente si può prelevare acqua filtrata.

**i** Per evitare ulteriore usura si raccomanda di effettuare il lavaggio in controcorrente con una pressione di ingresso al di sotto dei 12 bar.  
Per assicurare che la funzione di controlavaggio si svolga correttamente anche a temperature del dispositivo costantemente più elevate, consigliamo di tener conto degli intervalli di manutenzione consigliati. È necessario che vengano controllati tutti i componenti interni per individuare eventuali fenomeni di abrasione non previsti.

### 5.1.1 Lavaggio in controcorrente manuale

**i** Eventualmente, prima di effettuare il lavaggio in controcorrente collocare sotto un contenitore di raccolta.

1. Aprire lentamente il rubinetto a sfera
  - Il sistema brevettato di lavaggio in controcorrente si avvia
2. Chiudere di nuovo il rubinetto dopo circa 3-5 secondi. Ripetere la procedura 3 volte
  - Con un filtro molto intasato, potrebbe essere necessario ripetere il procedimento più volte

### 5.1.2 Lavaggio in controcorrente automatico con Z11AS

Il dispositivo automatico per il lavaggio in controcorrente Z11AS è disponibile come accessorio. Il dispositivo automatico esegue in modo affidabile il lavaggio del filtro secondo intervalli regolabili tra 4 minuti e 3 mesi.

### 5.1.3 Differenza di pressione lavaggio in controcorrente controllato con DDS76 e Z11AS

Come accessorio è disponibile anche il pressostato differenziale DDS 76. Ad esso è affidato il controllo completamente automatico del processo di lavaggio in controcorrente per mezzo della pressione differenziale. Il pressostato avvia il processo di lavaggio in controcorrente

confrontando le pressioni davanti e dietro il filtro a rete. Se la pressione differenziale presente supera il valore impostato, viene inserito il dispositivo Z11AS per il lavaggio in controcorrente tramite l'ingresso a potenziale zero.

## 6 Manutenzione

**i** Stando ai requisiti posti dalle norme DIN EN 806-5 apparecchi per l'acqua vanno controllate e sottoposte a manutenzione una volta l'anno.  
I lavori di manutenzione devono essere eseguiti da un'azienda di installazione, consigliamo di stipulare un contratto di manutenzione con un'azienda di installazione.

In conformità alla norma EN 806-5, è necessario eseguire le seguenti operazioni:

### 6.1 Ispezione

**i** Un aumento della pressione differenziale fra il manometro d'ingresso e quello di uscita indica che il filtro è particolarmente sporco.

- Il filtro deve essere pulito regolarmente, almeno ogni 6 mesi. (conformemente a EN 806-5)  
La nostra raccomandazione almeno ogni 2 mesi
- L'inosservanza potrebbe provocare l'intasamento del filtro, avendo come conseguenze una caduta di pressione e un flusso ridotto.
- I setacci del filtro sono di acciaio inossidabile. Il deposito rosso causato dalla ruggine, proveniente dalle tubazioni, non influisce in alcun modo sul funzionamento e sull'effetto filtrante

**i** Non dimenticare di eseguire un controllo visivo della valvola sferica. Sostituirla se si formano delle gocce!

## 6.2 Manutenzione

### 6.2.1 Sostituire l'insero del filtro

1. Chiudere il raccordo di blocco sul lato di ingresso
2. Depressurizzare il lato di uscita (per es. tramite il rubinetto dell'acqua).
3. Chiudere il raccordo di blocco sull'uscita
4. Svitare la tazza a taglio.
5. Rimuovere la cartuccia
6. Inserire la nuova cartuccia
  - Inserire l'O-ring
7. Inserire il nuovo O-ring sulla tazza del filtro
8. Avvitare la tazza del filtro
9. Aprire lentamente la valvola di intercettazione sull'entrata
10. Aprire lentamente la valvola di intercettazione sull'uscita

### 6.2.2 Sostituire la rete del filtro

1. Chiudere il raccordo di blocco sul lato di ingresso
2. Depressurizzare il lato di uscita (per es. tramite il rubinetto dell'acqua).
3. Chiudere il raccordo di blocco sull'uscita
4. Svitare la tazza a vaglio.
5. Rimuovere la cartuccia
6. Smontare la cartuccia
7. Sostituire il setaccio
8. Montare la cartuccia
9. Inserire la cartuccia nella tazza del filtro
10. Inserire il nuovo O-ring sulla tazza del filtro
11. Avvitare la tazza del filtro
12. Aprire lentamente la valvola di intercettazione sull'entrata
13. Aprire lentamente la valvola di intercettazione sull'uscita

### 6.2.3 Sostituire il rubinetto a sfera

1. Chiudere il raccordo di blocco sul lato di ingresso
2. Depressurizzare il lato di uscita (per es. tramite il rubinetto dell'acqua).
3. Chiudere il raccordo di blocco sull'uscita
4. Svitare l'attacco di scarico
5. Rimuovere il rubinetto a sfera
6. Avvitare il nuovo rubinetto
7. Avvitare l'attacco dello scarico
8. Aprire lentamente la valvola di intercettazione sull'entrata
9. Aprire lentamente la valvola di intercettazione sull'uscita

## 7 Smaltimento

Rispettare le norme locali relative al corretto riciclaggio o smaltimento di rifiuti!

## 8 Risoluzione problemi

Problema	Causa	Risoluzione
Pressione dell'acqua troppo bassa o assente	Le valvole di intercettazione a monte o a valle dal filtro non sono completamente aperte	Aprire completamente le valvole di intercettazione
	Setaccio del filtro intasato	Lavaggio in controcorrente
	Filtro non montato in direzione del flusso	Montare il filtro nella direzione del flusso
Differenza di pressione aumentata tra manometro in ingresso e in uscita	Intervallo lavaggio in controcorrente superato	Lavaggio in controcorrente
	Livello elevato di inquinamento dell'acqua	Lavaggio in controcorrente Diminuire l'intervallo lavaggio in controcorrente Sostituire il setaccio del filtro

## 9 Pezzi di ricambio

Per gli pezzi di ricambio, visita [homecomfort.resideo.com/europe](http://homecomfort.resideo.com/europe)

## 10 Accessori

Per gli accessori, visita [homecomfort.resideo.com/europe](http://homecomfort.resideo.com/europe)



## 1 Sikkerhedsanvisning

- Vær opmærksom på monteringsvejledningen.
- Benyt apparatet
  - som tilsigtet
  - i perfekt tilstand
  - og med opmærksomhed på sikkerhed og farer.
- Bemærk at apparatet udelukkende er beregnet for det i monteringsvejledningen nævnte anvendelsesområde (se 2 Tekniske data). Andre, eller yderligere benyttelse anses som ikketilsigtet.
- Bemærk at alle monterings-, idriftssættelses-, vedligeholdelses- og justeringsarbejder skal udføres af autoriseret personale.
- Driftsforstyrrelser der kan påvirke sikkerheden skal straks afhjælpes.

## 2 Tekniske data

Medier	
Medie:	Drikkevand
Tilslutninger/størrelser	
Flangeforbindelser	PN16 iht. EN 1092-2
Enkeltfilter	DN65 - DN100 DN125 med 2 udvidelsesflanger EXF125-A
2 parallelle filtre	2 x DN80, 2 x DN100
Trykværdier	
Maks. driftstryk:	1,5 - 16 bar
Nominelt tryk:	PN16
Driftstemperaturer	
Maks. driftstemperatur medium iht. EN 1567:	30 ° C
Maksimum driftstemperatur:	65 °C maks. driftstryk 6 bar
Specifikationer	
Monteringsposition:	Vandret, med filterskålen nedad

Bemærk: Filteret er konstrueret til drikkevandsinstallationer. I tilfælde af procesvandsanvendelse skal filteret undersøges individuelt.

## 3 Valgmuligheder

Besøg [homecomfort.resideo.com/europe](http://homecomfort.resideo.com/europe) for indstillinger.

## 4 Montering

### 4.1 Installationsvejledning

- Montér i vandret rørstreng med bundstykke nedadvendt
  - Denne position sikrer optimal filtereffektivitet
- Afspærringsventiler påkrævet
- Disse filtre er armaturer, der skal vedligeholdes regelmæssigt

- Sørg for let tilgængelighed
  - Trykmåler kan aflæses let
  - Forenkler vedligeholdelse og inspektion
- Monteringsstedet skal beskyttes mod frost
- Ifølge EN 806-2 anbefales det at installere filteret umiddelbart efter vandmåleren
- For at undgå oversvømmelse anbefales det at arrangere en permanent, professionelt dimensioneret afløbstilslutning

### 4.2 Monteringsvejledning

- Rørledning skylles grundigt igennem
- Installer filter
  - Vær opmærksom på flowretningen
  - Monteres spændings- og bøjningsmoment-frit
- Tætning i manometre
- Montér afløbstilslutning

### 4.3 Udled omvendt skyllevand



#### FORSIGTIG!

I henhold til EN1717 skal mellemrummet mellem bunden fra udløbstilslutningen ved filteret og spildevandsledningen (f.eks. Drænforbindelse med sifon) mindst være 56 mm.

For at gøre dette er der 3 muligheder:

1. Udledning i gulvafløb
2. Tøm i åben beholder.
3. Afladning i drænforbindelse med sifon (min. DN70)

Filterstørrelse	Reverse rinsing volume*
DN65 - 100	55 liter

\*ved 4 bar indløbstryk og 22 s revers skylningsvarighed - betjenes af aktuator eller ved 4 bar indløbstryk og 3x 3 s skylleværdighed - betjenes med hånden.

## 5 Drift



#### FORSIGTIG!

Filteret må kun betjenes med installeret afgangsforbindelse.

### 5.1 Omvendt skylning

Senest hver 6. måned skal omvendt skylning udføres i henhold til EN 806-5. Vores anbefaling mindst hver 2. måned!



Rød markør integreret i visningsvinduet på en af trykmålerne til indstilling af næste skylning bagved Dato for næste omvendt skylning kan indstilles ved hukommelsesindikatoren for udgangstrykmåleren. For at sikre praktisk og regelmæssig overholdelse af intervallet for omvendt skylning anbefaler vi at installere et automatisk omvendt skyllesystem Z11AS.

**i** Under omvendt skylning kræves et indløbstryk på mindst 1,5 bar.  
Filteret vand kan også tappes under omvendt skylning.

**i** For at undgå ekstra slid, anbefaler vi, at du udfører bagvask ved drift af indløbstryk under 12 bar.  
For at sikre den korrekte tilbagespylingsfunktion også ved kontinuerligt højere medietemperaturer anbefaler vi at følge de anbefalede serviceintervaller. Alle de indre dele skal kontrolleres for at genkende mulig usædvanlig slid.

### 5.1.1 Manuel omvendt skylning

**i** En opsamlingsbeholder skal placeres under før omvendt skylning, hvis der ikke er et dræningssystem til rådighed

1. Åbn langsomt kugleventil
  - Det patenterede system til omvendt skylning starter
2. Luk kugleventilen igen efter cirka 3-5 sekunder.  
Gentag proceduren tre gange
  - Hvis filteret er ekstremt snavset, skal proceduren gentages yderligere gange

### 5.1.2 Automatisk omvendt skylning med Z11AS

Aktuator til automatisk omvendt skylning 11AS Det automatiserede system overtager pålideligt omvendt skylning af filteret med intervaller, der kan indstilles mellem 4 minutter og 3 måneder.

### 5.1.3 Differenstrykstyret revers skylning med DDS76 og Z11AS

DDS76-differenstryksskotten kontakten fås også som tilbehør. Det giver fuldautomatisk betjening af den omvendte skylning, der styres af differenstrykket over filteret. Den aktiverer en omvendt skylningscyklus, når trykforskellen mellem filterets indløb og udløb når en forudbestemt værdi. Hvis trykforskellen overstiger den forudindstillede værdi, betjenes Z11AS-omskylningsaktuatoren via dens spændingsfri indgang.

## 6 Vedligeholdelse

**i** For at overholde EN 806-5, skal inventar inspiceres og reparerer årligt.  
Da alt vedligeholdelsesarbejde skal udføres af et installationsfirma, vi anbefaler en planlagt vedligeholdelseskontrakt med et installationsselskab.

I henhold til EN 806-5 skal følgende foranstaltninger træffes:

## 6.1 Inspektion

**i** Et øget differenstryk mellem ind- og udløbstrykmåler indikerer et stærkt forurenet filter.

- Filteret skal rengøres regelmæssigt med omvendt skylning, mindst hver 6. måned. (iht. EN 806-5)  
Vores anbefaling mindst hver 2. måned!
- Manglende overholdelse af dette kan føre til, at filteret blokeres. Dette resulterer i et fald i tryk og nedsat vandgennemstrømning
- Filtermaskerne er lavet af rustfrit stål. En rød belægning som følge af rust fra rørledningerne har ingen indflydelse på funktionen eller den måde, filteret fungerer på

**i** Glem ikke at foretage en visuel kontrol af kugleventilen. Udskift, hvis det drypper!

## 6.2 Vedligeholdelse

### 6.2.1 Udskift filterindsatsen

1. Stophane på indgangsside lukkes
2. Udgangsside trykaflestes (f.eks. ved aftapning af vand)
3. Stophane udgangsside lukkes
4. Skru filterskålen af
5. Fjern filterindsatsen
6. Insert new filter insert
  - Sæt en O-ringen
7. Sæt en ny O-ring på filterskålen
8. Skru filterskålen på plads
9. Åbn langsomt afspærringsventilen på indgangen
10. Åbn langsomt afspærringsventilen på udgangen

### 6.2.2 Udskift filtermaske

1. Stophane på indgangsside lukkes
2. Udgangsside trykaflestes (f.eks. ved aftapning af vand)
3. Stophane udgangsside lukkes
4. Skru filterskålen af
5. Fjern filterindsatsen
6. Afmonter filterindsatsen
7. Udskift filtermaske
8. Monter filterindsatsen
9. Sæt filterindsatsen i filterskålen
10. Sæt en ny O-ring på filterskålen
11. Skru filterskålen på plads
12. Åbn langsomt afspærringsventilen på indgangen
13. Åbn langsomt afspærringsventilen på udgangen

### 6.2.3 Udskift kugleventil

1. Stophane på indgangsside lukkes
2. Udgangsside trykaflestes (f.eks. ved aftapning af vand)
3. Stophane udgangsside lukkes
4. Skru afgangstilslutning

5. Fjern kugleventil
6. Skru ny kugleventil i
7. Skru afladningsforbindelsen på
8. Åbn langsomt afspærringsventilen på indgangen
9. Åbn langsomt afspærringsventilen på udgangen

## 8 Fejlfinding

Fejl	Årsag	Afhjælpning
For lavt eller intet vandtryk	Lukkeventiler opstrøms eller nedstrøms fra filteret er ikke helt åbne	Åbn afspærringsventilerne helt
	Filtermaske beskidt	Omvendt skylning
	Ikke monteret i strømningsretningen	Monter filteret i strømningsretningen
Forøget differenstryk mellem ind- og udløbstrykmåler	Omvendt skylningsinterval overskrides	Omvendt skylning
	Høj grad af snavs i vandet	Omvendt skylning Reducer skylningsintervallet Udskift filtersigt

## 9 Tilbehør

Besøg [homecomfort.resideo.com/europe](http://homecomfort.resideo.com/europe) for tilbehør.

## 10 Reservedele

Besøg [homecomfort.resideo.com/europe](http://homecomfort.resideo.com/europe) for reservedele.

## 1 Retningslinjer for sikkerhet

1. Følg monteringsinstruksene.
2. Bruk utstyret
  - i henhold til tiltenkt bruk
  - i god stand
  - ta hensyn til sikkerheten og farerisikoen.
3. Merk at ventilen utelukkende er beregnet på bruk som beskrevet i disse monteringsveiledningene (se 2 Tekniske data). All annen bruk ansees som ikke tiltenkt bruk og vil oppheve garantien.
4. All montasje, ferdigstilling, vedlikehold og driftsinnstillinger skal utføres av kompetent og autorisert personell.
5. Få utbedret feil som setter sikkerheten i fare, med en gang.

## 2 Tekniske data

Media	
Medium:	Drikkevann
Tilkoblinger/Dimensjoner	
Flenskobling	PN16 iht. EN 1092-2
Enkelt filter:	DN65 - DN100 DN125 med 2 utvidelsesflenser EXF125-A
2 filter i parallell:	2 x DN80, 2 x DN100
Trykkverdier	
Maks. driftstrykk:	1,5 - 16 bar
Trykkklasse:	PN16
Driftstemperaturer	
Maks driftstemperatur medium i henhold til EN 1567:	30 °C
Maks. driftstemperatur medium:	65 °C maks. driftstrykk 6 bar
Spesifikasjoner	
Monteringsposisjon:	Horisontalt, med filterkoppen nedover

Les dette: Filteret er konstruert for drikkevannsanlegg. Hvis filteret skal brukes til prosessvann, må det kontrolleres individuelt.

## 3 Valgfritt tilleggsutstyr

Gå inn på [homecomfort.risedeo.com/europe](http://homecomfort.risedeo.com/europe) for ekstrautstyr

## 4 Montering

### 4.1 Retningslinjer for installasjon

- Installerer i horisontale rør med filterkoppen nedover
  - Denne plasseringen sørger for optimal filtereffekt
- Installer avstengingsventiler
- Disse filterne må gjennomgå regelmessig vedlikehold

- Sørg for god tilgang
  - Manometeret må være lett å avlese
  - Forenkler vedlikehold og inspeksjon
- Installasjonsstedet skal være beskyttet mot frost
- Det er i henhold til EN 806-2 anbefalt å installere filteret rett etter vannmåleren
- Det anbefales å opprette en permanent, profesjonell avløpsvanntilkobling for å unngå oversvømmelse på gulvet

### 4.2 Monteringsinstruksjoner

1. Spyl rømtett nøye
2. Bygg inn et filter
  - Merk strømningsretningen
  - Installer slik at den er fri for spenning og bøyespenning
3. Forsegling i trykkmanometere
4. Installer utløpstilkobling

### 4.3 Utslipp av revers skyllevann



#### FORSIKTIG!

I henhold til EN1717 må rommet mellom bunnen fra utløpstilkoblingen ved filteret og avløpsledningen (f.eks. Avløpsforbindelse med sifon) være minst 56 mm.

For å gjøre dette er det tre alternativer:

1. Slipp ut i gulvavløpet
2. Tøm den i åpen beholder.
3. Slipp ut i avløpskontakten med sifon (min. DN70)

Filterstørrelse	Omvendt skyllevolum*
DN65 - 100	55 liter

\* ved 4 bar innløpsstrykk og 22 s revers skyllevannvarighet - betjenes av aktuator eller ved 4 bar innløpsstrykk og 3x 3 s skyllevannvarighet - betjenes for hånd.

## 5 Drift



#### FORSIKTIG!

Filteret må bare betjenes med installert utladningstilkobling.

### 5.1 Reversibel spyling

Senest hver 6. måned skal revers skyling utføres i henhold til EN 806-5. Vår anbefaling minst annenhver måned!



Rød peker integrert i visningsvinduet til en av trykkmålerne for innstilling av neste revers skyling. Dato for neste omvendt skyling kan stilles inn på minneindikatoren for utløpsstrykkmåleren. For å sikre praktisk og regelmessig overholdelse av omvendt skyllevannintervall, anbefaler vi å installere et automatisk reverseringsskyllesystem Z11AS.

**i** Under revers skylling er et innløpstrykk på minst 1,5 bar nødvendig.  
Filtrert vann kan også tappes under omvendt skylling.

**i** For å unngå ekstra slitasje anbefaler vi å utføre tilbakespylingen ved drift av innløpstrykk under 12 bar.  
For å sikre riktig tilbakespylingsfunksjon også ved kontinuerlig høyere medietemperaturer, anbefaler vi å følge de anbefalte serviceintervallene. Alle de indre delene bør sjekkes for å gjenkjenne mulig uvanlig slitasje.

### 5.1.1 Manuelle reversibel spyling

**i** En oppsamlingsbeholder må plasseres under før revers skylling hvis det ikke er dreneringssystem tilgjengelig.

1. Åpne sakte kuleventil
  - Det patenterte skyllesystemet starter
2. Lukk kuleventilen igjen etter ca. 3-5 sekunder. Gjenta prosedyren tre ganger
  - Hvis filteret er ekstremt skittent, kan det hende at prosedyren må gjentas ytterligere ganger

### 5.1.2 Helautomatisk reversskylling med Z11AS

Det automatiserte skyllesystemet Z11AS er tilgjengelig som tilbehør. Det automatiserte systemet overtar pålitelig omvendt skylling av filteret med intervaller som kan stilles mellom 4 minutter og 3 måneder.

### 5.1.3 Differensialtrykkskontrollert revers skylling med DDS76 og Z11AS

DDS76 differensialtrykkbryter er også tilgjengelig som tilbehør. Det gir helautomatisk drift av bakskyllingen som styres av differansetrykket over filteret. It actuates a reverse rinsing cycle when the pressure differential between the inlet and outlet of the filter reaches a predetermined value. Hvis trykkforskjellen overstiger den forhåndsinnstilte verdien, betjenes Z11AS revers-skylleaktuatoren via sin voltfrie inngang.

## 6 Vedlikehold

**i** For å oppfylle kravene i EN 806-5, skal vannarmaturer inspiseres ut utføres service på en gang per år. Da alt vedlikeholdsarbeid må utføres av et installasjonsfirma, anbefales det at man tegner en servicekontrakt.

I samsvar med EN 806-5 skal følgende tiltak iverksettes:

### 6.1 Inspeksjon

**i** Et økt differensialtrykk mellom innløp og utløpstrykkmåler indikerer et sterkt forurenset filter.

- Filteret må rengjøres ved revers skylling regelmessig, minst hver sjetten måned. (iht. EN 806-5)  
Vår anbefaling minst annenhver måned!
  - Manglende overholdelse kan føre til at filteret blokkeres. Dette resulterer i et trykkfall og redusert vannføring
  - Filtermaskene er laget av rustfritt stål. Et rødt belegg som følge av rust fra rørdningene har ingen innflytelse på funksjonen eller måten filteret fungerer på
- i** Ikke glem å gjøre en visuell sjekk av kuleventilen. Erstatt hvis det drypper!

## 6.2 Vedlikehold

### 6.2.1 Reserve filterinnsats

1. Lukk stengeventilen på innløpet
2. Slipp ut trykket på utløpssiden (f.eks. ved å tappe ut vann)
3. Lukk stengeventilen på utløpet
4. Skru ut filterhuset
5. Fjern filterinnsatsen
6. Sett inn nytt filterinnsats
  - Sett en O-ring
7. Sett en ny O-ring
8. Skru filterskålen på plass
9. Åpne sakte avstengningsventilen på innløpet
10. Åpne sakte avstengningsventilen på utløpet

### 6.2.2 Reserve filter maskevidde

1. Lukk stengeventilen på innløpet
2. Slipp ut trykket på utløpssiden (f.eks. ved å tappe ut vann)
3. Lukk stengeventilen på utløpet
4. Skru ut filterhuset
5. Fjern filterinnsatsen
6. Demonter filterinnsatsen
7. Reserve filter maskevidde
8. Monter filterinnsatsen
9. Sett filterinnsatsen i filterskålen
10. Sett en ny O-ring
11. Skru filterskålen på plass
12. Åpne sakte avstengningsventilen på innløpet
13. Åpne sakte avstengningsventilen på utløpet

### 6.2.3 Erstatt kuleventil

1. Lukk stengeventilen på innløpet
2. Slipp ut trykket på utløpssiden (f.eks. ved å tappe ut vann)
3. Lukk stengeventilen på utløpet
4. Skru ut utløpstilkoblingen
5. Ta av kuleventil
6. Skru inn ny kuleventil
7. Skru inn utløpstilkoblingen
8. Åpne sakte avstengningsventilen på innløpet

9. Åpne sakte avstengningsventilen på utløpet

## 7 Avhending

Pass på å følge lokale bestemmelser for å sikre korrekt prosedyre for gjenvinning/avfallshåndtering

## 8 Feilsøking

Feil	Årsak	Løsning
For lavt, eller ikke noe vanntrykk	Avstengningsventiler oppstrøms eller nedstrøms fra filteret som ikke er helt åpne	Åpne avstengningsventilene helt
	Filteret er skittent	Omvendt skylling
	Filteret er ikke montert i strømningsretning	Monter filteret i strømningsretningen
Økt differansetrykk mellom innløps- og utløpstrykkmåler	Omvendt skyllingsintervall overskrides	Omvendt skylling
	Høy grad av skitt i vannet	Omvendt skylling Reduser omvendt skyllingsintervall Bytt filtersikt

## 9 Reservedeler

Gå inn på [homecomfort.resideo.com/europe](http://homecomfort.resideo.com/europe) for reservedeler

## 10 Tilbehør

For tilbehør besøk [homecomfort.resideo.com/europe](http://homecomfort.resideo.com/europe)



Manufactured for  
and on behalf of  
Pittway Sàrl, Z.A., La Pièce 4,  
1180 Rolle, Switzerland  
by its authorised representative  
Ademco 1 GmbH

For more information  
[homecomfort.resideo.com/europe](https://homecomfort.resideo.com/europe)  
Ademco 1 GmbH, Hardhofweg 40,  
74821 MOSBACH, GERMANY  
Phone: +49 6261 810  
Fax: +49 6261 81309

## 4.2

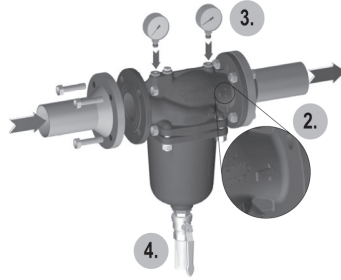

## 4.3

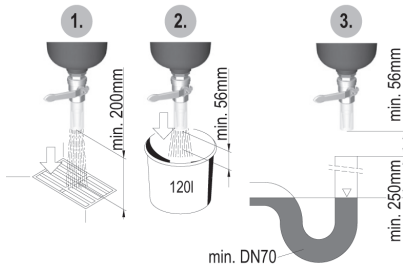

## 6.2.1



## 6.2.2

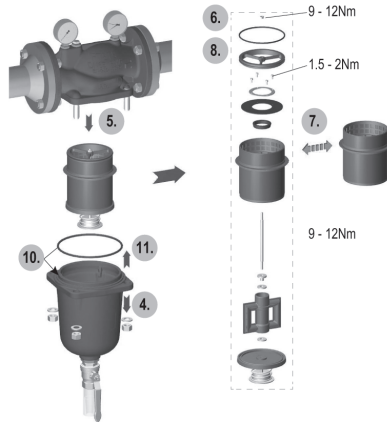



## GB

1	Safety Guidelines	2
2	Technical Data	2
3	Options	2
4	Assembly	2
5	Operation	2
6	Maintenance	3
7	Disposal	4
8	Troubleshooting	4
9	Spare Parts	4
10	Accessories	4

## D

1	Sicherheitshinweise	5
2	Technische Daten	5
3	Produktvarianten	5
4	Montage	5
5	Betrieb	5
6	Instandhaltung	6
7	Entsorgung	7
8	Fehlersuche	7
9	Ersatzteile	7
10	Zubehör	7

## F

1	Règles de sécurité	8
2	Caractéristiques techniques	8
3	Options	8
4	Assemblage	8
5	Fonctionnement	8
6	Maintenance	9
7	Mise au rebut	10
8	Dépannage	10
9	Pièces de rechange	10
10	Accessoires	10

## RUS

1	Указания по безопасности	11
2	Технические характеристики	11
3	Варианты поставки	11
4	Сборка	11
5	Эксплуатация	12
6	Обслуживание	12
7	Утилизация	13
8	Поиск и устранение неисправностей	13
9	Запасные части	13
10	Принадлежности	13

## I

1	Avvertenze di sicurezza	14
2	Dati tecnici	14
3	Opzioni	14
4	Montaggio	14
5	Funzionamento	14
6	Manutenzione	15
7	Smaltimento	16
8	Risoluzione problemi	16
9	Pezzi di ricambio	16
10	Accessori	16

## DA

1	Sikkerhedsanvisning	17
2	Tekniske data	17
3	Valgmuligheder	17
4	Montering	17
5	Drift	17
6	Vedligeholdelse	18
7	Bortskaffelse	19
8	Fejlfinding	19
9	Tilbehør	19
10	Reserve dele	19

## NO

1	Retningslinjer for sikkerhet	20
2	Tekniske data	20
3	Valgfritt tilleggsutstyr	20
4	Montering	20
5	Drift	20
6	Vedlikehold	21
7	Avhending	22
8	Feilsøking	22
9	Reservedeler	22
10	Tilbehør	22