

BIS RapidRail® Trägerklammer (ev)

(G 40 05)

Befestigung an Stahlträgern

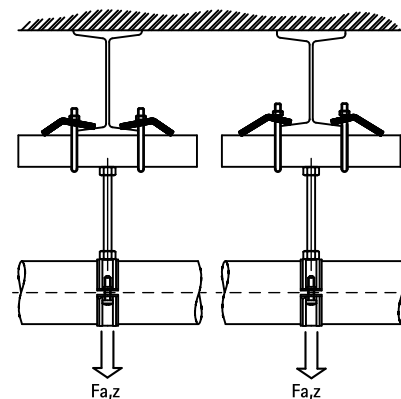

Vorteile und Eigenschaften

- zur Befestigung an Stahlträgern ohne Schweißen oder Bohren
- pro Befestigungspunkt immer 2 Trägerklammern verwenden
- Schnellmontagesystem
- Material: Stahl
- elektrolytisch verzinkt

Art.Nr.	A (mm)	T _(max.) (Nm)	Für Schiene	F _{a,z} (N)	VPE 1	Gew / 1 Einh (g)
6585011	< 16	15,0	WM0 - 30	2.500	50	110.00
6585014	< 20	15,0	WM35	2.000	50	295.00

Hinweis! Die max. zulässigen Lastwerte (Fa,z) beziehen sich ausschließlich auf einzelne Trägerklammern. Die maximal zulässigen Lasten der Schienen müssen im Anwendungsfall mitberücksichtigt werden.

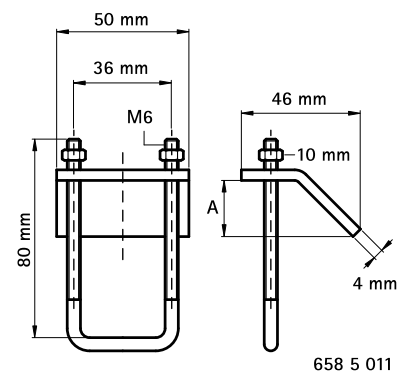

658 5 011

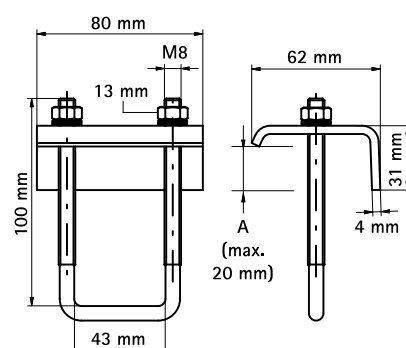

658 5 014

Kombination mit
BIS RapidRail® Montageschienen (sv)