

BIS Trägerklemmset WM1

(G 40 35)

Befestigung an Stahlträgern für Flansch < 20 mm

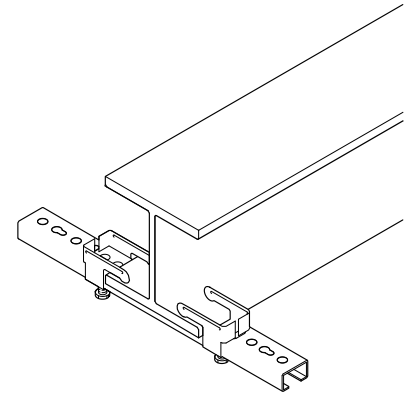
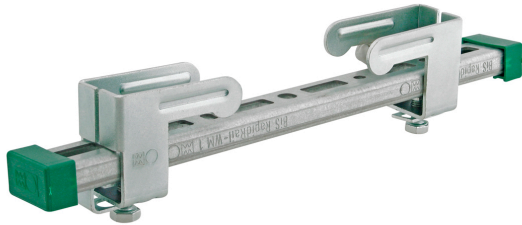

Vorteile und Eigenschaften

- zur Befestigung von leichten Elementen wie Kabelrinnen, Lüftungskanälen u.v.m. an Trägern, ohne Schweißen oder Bohren
- bis Flanschstärke 20 mm
- Material: Trägerklammer aus Stahl; Schiene aus Stahl 1.0242
- Trägerklammer auch gesondert erhältlich
- Trägerklammern: elektrolytisch verzinkt; Schiene: sendzimirverzinkt
- Bestandteile:
 - 1 Schiene WM1 (30x15 mm)
 - 2 Trägerklammern WM1 (Art.Nr. 607 1 000)
 - 2 Schienenendstopfen

CSTB
le futur en construction

Rapport de test n°EEM11 26035356

Art.Nr.	A (mm)	L	T _(max.) (Nm)	Profil	CSTB	VPE 1	Gew / 1 Einh (g)
6071300	< 20	300 mm	15,0	WM1	CSTB	20	536
6071400	< 20	400 mm	15,0	WM1	CSTB	20	632
6071500	< 20	500 mm	15,0	WM1	CSTB	15	700
6071600	< 20	600 mm	15,0	WM1	CSTB	15	1000

Bei auskragender Anordnung darf das zulässige Biegemoment am Träger nicht überschritten werden.

