

BIS Befestigungsösen

Konstruieren von Aufhängepunkten

887

(K 45 10)

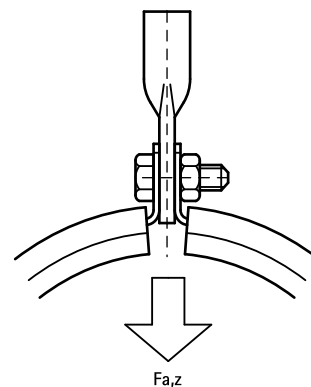

Vorteile und Eigenschaften

- Material: Zamak (Zink/Aluminium Legierung)

Art.Nr.	G	L	F _{a,z} (N)	VPE 1	Gew / 1 Einh (g)
6803706	M6	15 mm	2.170	50	17
6803708	M8	15 mm	2.270	50	15

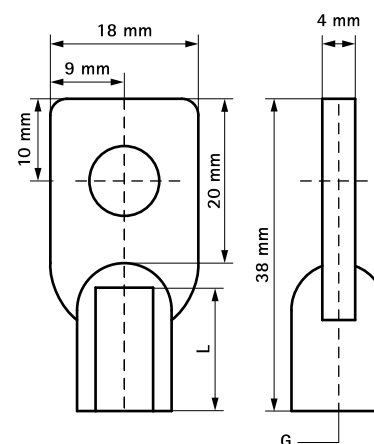

Kombination mit
BIS Gewindestifte (ev)